



"VIA FACTUM" d.o.o.

za projektiranje, nadzor i savjetovanje

Ul. Donje Svetice 46c, 10000 Zagreb

Ured Zadar, Zrinsko-Frankopanska 10/1

e-mail: viafactum@viafactum.hr

tel: 023/400 655

mob:+385 99 359 1722

OIB: 76739136445

Naručitelj:

Grad Pag
Branimirova obala 1
23250 Pag
OIB: 32150762596

Vrsta elaborata:

Prometni elaborat

Predmet elaborata:

**Dopuna prometne signalizacije i opreme u naselju
Šimuni na Pagu**

Oznaka elaborata

T.D. 511/24

Elaborat izradio:

Tomislav Škara, mag. ing. aedif.

Suradnik:

Andrijana Tokić arh. teh.

Zadar, lipanj 2024.

Direktor:
Tomislav Škara, mag. ing. aedif.

 VIA FACTUM d.o.o. za projektiranje, nadzor i savjetovanje Ul. Donje Svetice 46c, 10000 Zagreb Ured Zadar Zrinsko-Frankopanska 10/1, 23000 Zadar	Naručitelj	Grad Pag	Oznaka elaborata:	T.D: 511/24
	Vrsta elaborata:	Prometni elaborat	Izradio elaborat:	Tomislav Škara, mag. ing. aedif.
	Predmet elaborata:	Dopuna prometne signalizacije i opreme u naselju Šimuni na Pagu	Mjesto i datum izrade:	Zadar, 06/24

Sadržaj

1	OPĆI DIO	3
1.1	RJEŠENJE O UPISU TVRTKE U SUDSKI REGISTAR	4
2	TEHNIČKI DIO	12
2.1	TEHNIČKI OPIS	13
2.1.1	Uvod	13
2.1.2	Obuhvat zahvata	13
2.1.3	Planirano rješenje	13
2.1.5	Prometni znakovi, signalizacija i oprema na cestama	14
2.1.6	Obavješćavanje javnosti	17
2.1.7	Mjere zaštite na radu	18
2.1.8	Zaključak	19
2.2	SPECIFIKACIJA PROMETNIH ZNAKOVA, SIGNALIZACIJE I OPREME	20
2.2.1	Prometni znakovi	20
2.2.2	Dopunske ploče	21
2.2.3	Prometna oprema ceste	21
2.2.4	Oprema i mjere za smirivanje prometa	22
2.2.5	Stupovi – nosači znakova	22
2.3	GRAFIČKI PRILOZI	23

1.	Pregledna situacija (TK)	MJ 1:25000	prilog 01
2.	Pregledna situacija (DOF)	MJ 1:5000	prilog 02
3.	Prometna situacija	MJ 1:1000	prilog 03
4.	Detalj postavljanja prometnog znaka	shema	prilog 04
5.	Detalj umjetne izbočine	MJ 1:25	prilog 05

 <p>VIA FACTUM</p> <p>"VIA FACTUM" d.o.o. za projektiranje, nadzor i savjetovanje Ul. Donje Svetice 46c, 10000 Zagreb Ured Zadar Žrinsko-Frankopanska 10/1, 23000 Zadar</p>	Naručitelj:	Grad Pag	Oznaka elaborata:	T.D: 511/24
	Vrsta elaborata:	Prometni elaborat	Izradio elaborat:	Tomislav Škara, mag. ing. aedif.
	Predmet elaborata:	Dopuna prometne signalizacije i opreme u naselju Šimuni na Pagu	Mjesto i datum izrade:	Zadar, 06/24

1 OPĆI DIO

 <p>VIA FACTUM</p> <p>"VIA FACTUM" d.o.o. za projektiranje, nadzor i savjetovanje Ul. Donje Svetice 46c, 10000 Zagreb Ured Zadar Žrinsko-Frankopanska 10/1, 23000 Zadar</p>	Naručitelj:	Grad Pag	Oznaka elaborata:	T.D: 511/24
	Vrsta elaborata:	Prometni elaborat	Izradio elaborat:	Tomislav Škara, mag. ing. aedif.
	Predmet elaborata:	Dopuna prometne signalizacije i opreme u naselju Šimuni na Pagu	Mjesto i datum izrade:	Zadar, 06/24

1.1 RJEŠENJE O UPISU TVRTKE U SUDSKI REGISTAR

REPUBLIKA HRVATSKA
JAVNI BILJEŽNIK
Skoblar Jelena
Zadar, Sv. Vinka Paulskog 34

IZVADAK IZ SUDSKOG REGISTRA

SUBJEKT UPISA

MBS:

110018479

OIB:

76739136445

EUID:

HRSR.110018479

TVRTKA:

6 VIA FACTUM d.o.o. za projektiranje, nadzor i savjetovanje

1 VIA FACTUM d.o.o.

SJEDIŠTE/ADRESA:

6 Zagreb (Grad Zagreb)
Ulica Donje Svetice 46 c

PRAVNI OBLIK:

1 društvo s ograničenom odgovornošću

PREDMET POSLOVANJA:

- 1 * - Projektiranje prometne signalizacije, izrada projekata te postavljanje i održavanje sustava za prometnu signalizaciju i drugih namijenjenih sigurnosti cestovnog prometa,
- 1 * - Izrada prometnih elaborata i studija, te tehničkih i tehnoloških projekata za potrebe izgradnje javnih cesta i drugih objekata niskogradnje,
- 1 * - Izrada projekata, te postavljanje i održavanje instalacijskih sustava i mreža u sklopu objekata niskogradnje
- 1 * - Održavanje objekata niskogradnje,
- 1 * - Izrada elaborata i prometnih studija te savjetovanje u svezi sa sigurnošću prometa
- 1 * - Tehnička vještačenja prometnih nesreća, procjena vrijednosti i štete na vozilima,
- 1 * - Procjena vrijednosti i štete na nekretninama, pokretninama, (plovilima i sl.,) i dr.
- 1 * - Građenje, projektiranje i nadzor nad građenjem
- 1 * - Izrada investicijske dokumentacije, izrada tehnološke dokumentacije i tehnički nadzor nad gradnjom
- 1 * - Zasnivanje i izrada nacрта (projektiranje) zgrada
- 1 * - Inženjering, projektni menadžment i tehničko savjetovanje
- 1 * - Pripremni i završni radovi na gradilištu
- 1 * - Prekrcaj tereta i skladištenje robe
- 1 * - Izvođenje investicijskih radova u inozemstvu
- 1 * - Cestovni prijevoz robe i putnika u domaćem i međunarodnom prometu
- 1 * - Poslovanje nekretninama
- 1 * - Kupnja i prodaja robe i trgovačko posredovanje na domaćem i inozemnom tržištu

Izradeno: 2020-01-14 15:31:26
Podaci od: 2020-01-14

D004
Stranica: 1 od 7

REPUBLIKA HRVATSKA
JAVNI BILJEŽNIK
Skoblar Jelena
Zadar, Sv. Vinka Paulskog 34

IZVADAK IZ SUDSKOG REGISTRA

SUBJEKT UPISA

PREDMET POSLOVANJA:

- | | | |
|---|---|--|
| 1 | * | - Posredovanje i zastupanje u prometu roba i usluga |
| 1 | * | - Zastupanje stranih tvrtki |
| 1 | * | - Djelatnost uvoza i izvoza |
| 1 | * | - Poslovno savjetovanje |
| 3 | * | - iznajmljivanje strojeva i opreme bez rukovatelja i predmeta za osobnu uporabu i kućanstvo |
| 3 | * | - izrada projektne dokumentacije za vodnogospodarske građevine i vodne sustave |
| 3 | * | - izrada nacрта strojeva i industrijskih postrojenja |
| 3 | * | - inženjering na području niskogradnje, hidrogradnje, prometa, sistemski inženjering i sigurnosni inženjering |
| 3 | * | - izrada i izvedba projekata iz područja građevinarstva, elektrike, elektronike, rudarstva, kemije, mehanike, strojarstva i industrije |
| 3 | * | - projektiranje unutrašnjeg uređenja za objekte raznih namjena |
| 3 | * | - izrada parcelacijskih i drugih geodetskih elaborata katastra zemljišta |
| 3 | * | - izrada parcelacijskih i drugih geodetskih elaborata katastra nekretnina |
| 3 | * | - izrada parcelacijskih i drugih geodetskih elaborata za potrebe pojedinačnog prevodenja katastarskih čestica katastra zemljišta u katastarske črstice katastra nekretnina |
| 3 | * | - izrada elaborata katastra vodova i stručne geodetske poslove za potrebe pružanja geodetskih usluga |
| 3 | * | - tehničko vođenje katastra vodova |
| 3 | * | - izrada posebnih geodetskih podloga za potrebe izrade dokumenata i akata prostornog uređenja |
| 3 | * | - izrada posebnih geodetskih podloga za potrebe projektiranja |
| 3 | * | - izrada geodetskih elaborata stanja građevine prije rekonstrukcije |
| 3 | * | - izrada geodetskoga projekta |
| 3 | * | - iskolčenje građevina i izradu elaborata iskolčenja građevine |
| 3 | * | - izrada geodetskog situacijskog nacрта izgrađene građevine |
| 3 | * | - geodetsko praćenje građevine u gradnji i izrada elaborata geodetskog praćenja |
| 3 | * | - praćenje pomaka građevine u njezinom održavanju i izrada elaborata geodetskog praćenja |
| 3 | * | - izrada posebnih geodetskih podloga za zaštićena i štijećena područja |
| 3 | * | - stručni nadzor nad: - izradom elaborata katastra vodova i stručnih geodetskih poslova za potrebe pružanja geodetskih usluga |
| 3 | * | - tehničkim vođenjem katastra vodova |
| 3 | * | - izradom posebnih geodetskih podloga za potrebe izrade dokumenata i akata prostornog uređenja |
| 3 | * | - izradom posebnih geodetskih podloga za potrebe projektiranja |
| 3 | * | - izradom geodetskih elaborata stanja građevine prije rekonstrukcije |
| 3 | * | - izradom geodetskoga projekta |
| 3 | * | - iskolčenjem građevina i izradom elaborata iskolčenja |

Izradeno: 2020-01-14 15:31:26
Podaci od: 2020-01-14

D004
Stranica: 2 od 7

REPUBLIKA HRVATSKA
JAVNI BILJEŽNIK
Skoblar Jelena
Zadar, Sv. Vinka Paulskog 34

IZVADAK IZ SUDSKOG REGISTRA

SUBJEKT UPISA

PREDMET POSLOVANJA:

- 3 * građevine
- izradom geodetskog situacijskog nacрта izgrađene građevine
- 3 * - geodetskim praćenjem građevine u gradnji i izradom elaborata geodetskog praćenja
- 3 * - praćenjem pomaka građevine u njezinom održavanju i izradom elaborata geodetskog praćenja
- 3 * - izradom posebnih geodetskih podloga za zaštićena i štitićena područja

OSNIVAČI/ČLANOVI DRUŠTVA:

- 6 Tomislav Škara, OIB: 14908768096
Škabrnja, Hrvatskog Državnog Sabora 55
- 2 - član društva
- 6 Đani Zrilić, OIB: 99657936718
Vodice, Zatonska 181 I
- 2 - član društva

OSOBE OVLAŠTENE ZA ZASTUPANJE:

- 6 Tomislav Škara, OIB: 14908768096
Škabrnja, Hrvatskog Državnog Sabora 55
- 1 - član uprave
- 1 - direktor, zastupa društvo pojedinačno i samostalno
- 6 Đani Zrilić, OIB: 99657936718
Vodice, Zatonska 181 I
- 1 - član uprave
- 1 - direktor, zastupa društvo pojedinačno i samostalno
- 6 Ivo Baraba, OIB: 68665783500
Zadar, Vukovarska ulica 10 F
- 6 - prokurist
- 6 Zvonko Varga, OIB: 53483754718
Zlatar, Sajmišna ulica 34
- 6 - prokurist

TEMELJNI KAPITAL:

- 1 20.000,00 kuna

PRAVNI ODNOSI:

Osnivački akt:

- 1 Društveni ugovor o osnivanju d.o.o. od 02. listopada 2008. godine.
- 3 Odlukom članova društva od 02.11.2010. godine, Društveni ugovor o osnivanju društva VIA FACTUM d.o.o. od 02.10.2008 godine je izmijenjen u cijelosti a posebno članak 3 - dopunjena je odredba o predmetu poslovanja, te je zamijenjen novim potpunim i pročišćenim tekstom Društvenog ugovora o osnivanju VIA FACTUM d.o.o. od 02.11.2010. godine.

Novi pročišćeni i potpuni tekst Društvenog ugovora o osnivanju od

Izrađeno: 2020-01-14 15:31:26
Podaci od: 2020-01-14

D004
Stranica: 3 od 7

IZVADAK IZ SUDSKOG REGISTRA

SUBJEKT UPISA

PRAVNI ODNOSI:

Osnivački akt:

02.11.2010. godine s potvrdom javnog bilježnika dostavljen je u Zbirku isprava suda.

- 6 Odlukom članova društva od dana 12.12.2019. godine izmijenjen je Društveni ugovor od dana 02.11.2010. godine u pogledu tvrtke društva i sjedišta društva, te je zamijenjen u cijelosti potpunim tekstom Društvenog ugovora od istog dana, koji se prilaže i ulaže u zbirku sudskih isprava društva.

PODRUŽNICA BR. 001

TVRTKA PODRUŽNICE:

- 5 VIA FACTUM d.o.o., Podružnica Zagreb za projektiranje i nadzor

SJEDIŠTE/ADRESA PODRUŽNICE:

- 5 Zagreb (Grad Zagreb)
Obrtnička 1

DJELATNOSTI PODRUŽNICE:

- 5 * - Projektiranje prometne signalizacije, izrada projekata te postavljanje i održavanje sustava za prometnu signalizaciju i drugih namijenjenih sigurnosti cestovnog prometa,
5 * - Izrada prometnih elaborata i studija, te tehničkih i tehnoloških projekata za potrebe izgradnje javnih cesta i drugih objekata niskogradnje,
5 * - Izrada projekata, te postavljanje i održavanje instalacijskih sustava i mreža u sklopu objekata niskogradnje
5 * - Održavanje objekata niskogradnje,
5 * - Izrada elaborata i prometnih studija te savjetovanje u svezi sa sigurnošću prometa
5 * - Tehnička vještačenja prometnih nesreća, procjena vrijednosti i štete na vozilima,
5 * - Procjena vrijednosti i štete na nekretninama, pokretninama, (plovilima i sl.) i dr.
5 * - Građenje, projektiranje i nadzor nad gradnjom
5 * - Izrada investicijske dokumentacije, izrada tehnološke dokumentacije i tehnički nadzor nad gradnjom
5 * - Zasnivanje i izrada nacrt (projektiranje) zgrada
5 * - Inženjering, projektni menadžment i tehničko savjetovanje
5 * - Pripremni i završni radovi na gradilištu
5 * - Prekrcaj tereta i skladištenje robe
5 * - Izvođenje investicijskih radova u inozemstvu
5 * - Cestovni prijevoz robe i putnika u domaćem i međunarodnom prometu
5 * - Poslovanje nekretninama
5 * - Kupnja i prodaja robe i trgovačko posredovanje na domaćem i inozemnom tržištu
5 * - Posredovanje i zastupanje u prometu roba i usluga
5 * - Zastupanje stranih tvrtki
5 * - Djelatnost uvoza i izvoza

REPUBLIKA HRVATSKA
JAVNI BILJEŽNIK
Skoblar Jelena
Zadar, Sv. Vinka Paulskog 34

IZVADAK IZ SUDSKOG REGISTRA

SUBJEKT UPISA

PODRUŽNICA BR. 001

DJELATNOSTI PODRUŽNICE:

- 5 * - Poslovno savjetovanje
- 5 * - iznajmljivanje strojeva i opreme bez rukovatelja i predmeta za osobnu uporabu i kućanstvo
- 5 * - izrada projektne dokumentacije za vodnogospodarske građevine i vodne sustave
- 5 * - izrada nacрта strojeva i industrijskih postrojenja
- 5 * - inženjering na području niskogradnje, hidrogradnje, prometa, sistemski inženjering i sigurnosni inženjering
- 5 * - izrada i izvedba projekata iz područja građevinarstva, elektrike, elektronike, rudarstva, kemije, mehanike, strojarstva i industrije
- 5 * - projektiranje unutrašnjeg uređenja za objekte raznih namjena
- 5 * - izrada parcelacijskih i drugih geodetskih elaborata katastra zemljišta
- 5 * - izrada parcelacijskih i drugih geodetskih elaborata katastra nekretnina
- 5 * - izrada parcelacijskih i drugih geodetskih elaborata za potrebe pojedinačnog prevodenja katastarskih čestica katastra zemljišta u katastarske črstice katastra nekretnina
- 5 * - izrada elaborata katastra vodova i stručne geodetske poslove za potrebe pružanja geodetskih usluga
- 5 * - tehničko vođenje katastra vodova
- 5 * - izrada posebnih geodetskih podloga za potrebe izrade dokumenata i akata prostornog uređenja
- 5 * - izrada posebnih geodetskih podloga za potrebe projektiranja
- 5 * - izrada geodetskih elaborata stanja građevine prije rekonstrukcije
- 5 * - izrada geodetskoga projekta
- 5 * - iskolčenje građevina i izradu elaborata iskolčenja građevine
- 5 * - izrada geodetskog situacijskog nacрта izgrađene građevine
- 5 * - geodetsko praćenje građevine u gradnji i izrada elaborata geodetskog praćenja
- 5 * - praćenje pomaka građevine u njezinom održavanju i izrada elaborata geodetskog praćenja
- 5 * - izrada posebnih geodetskih podloga za zaštićena i štiićena područja
- 5 * - stručni nadzor nad: - izradom elaborata katastra vodova i stručnih geodetskih poslova za potrebe pružanja geodetskih usluga
- 5 * - tehničkim vođenjem katastra vodova
- 5 * - izradom posebnih geodetskih podloga za potrebe izrade dokumenata i akata prostornog uređenja
- 5 * - izradom posebnih geodetskih podloga za potrebe projektiranja
- 5 * - izradom geodetskih elaborata stanja građevine prije rekonstrukcije
- 5 * - izradom geodetskoga projekta
- 5 * - iskolčenjem građevina i izradom elaborata iskolčenja građevine

Izradeno: 2020-01-14 15:31:26
Podaci od: 2020-01-14

D004
Stranica: 5 od 7

REPUBLIKA HRVATSKA
JAVNI BILJEŽNIK
Skoblar Jelena
Zadar, Sv. Vinka Paulskog 34

IZVADAK IZ SUDSKOG REGISTRA

SUBJEKT UPISA

PODRUŽNICA BR. 001

DJELATNOSTI PODRUŽNICE:

- 5 * - izradom geodetskog situacijskog nacрта izgrađene građevine
- 5 * - geodetskim praćenjem građevine u gradnji i izradom elaborata geodetskog praćenja
- 5 * - praćenjem pomaka građevine u njezinom održavanju i izradom elaborata geodetskog praćenja
- 5 * - izradom posebnih geodetskih podloga za zaštićena i štice područja

OSOBE OVLAŠTENE ZA ZASTUPANJE:

- 5 TOMISLAV ŠKARA, OIB: 14908768096
Škabrnja, Hrvatskog Državnog Sabora 55
- 5 - osoba ovlaštena da u poslovanju podružnice zastupa osnivača
- 5 - zastupa osnivača u poslovanju podružnice samostalno i pojedinačno, Imenovan Odlukom osnivača od 16.02.2016. godine

- 5 ĐANI ZRILIĆ, OIB: 99657936718
Biograd Na Moru, Dr. Franje Tuđmana 70
- 5 - osoba ovlaštena da u poslovanju podružnice zastupa osnivača
- 5 - zastupa osnivača u poslovanju podružnice samostalno i pojedinačno, Imenovan Odlukom osnivača od 16.02.2016. godine

FINANCIJSKA IZVJEŠĆA:

	Predano	God.	Za razdoblje	Vrsta izvještaja
eu	30.04.19	2018	01.01.18 - 31.12.18	GFI-POD izvještaj

Upise u glavnu knjigu proveli su:

RBU Tt	Datum	Naziv suda
0001 Tt-08/830-2	16.10.2008	Trgovački sud u Zadru
0002 Tt-10/767-2	07.10.2010	Trgovački sud u Zadru
0003 Tt-10/1430-2	07.12.2010	Trgovački sud u Zadru
0004 Tt-15/2652-1	01.09.2015	Trgovački sud u Zadru
0005 Tt-16/553-2	17.03.2016	Trgovački sud u Zadru
0006 Tt-19/41440-5	27.12.2019	Trgovački sud u Zagrebu
eu /	30.06.2009	elektronički upis
eu /	29.06.2010	elektronički upis
eu /	29.06.2011	elektronički upis
eu /	26.06.2012	elektronički upis
eu /	28.06.2013	elektronički upis
eu /	27.06.2014	elektronički upis
eu /	24.06.2015	elektronički upis
eu /	28.06.2016	elektronički upis
eu /	28.04.2017	elektronički upis
eu /	26.04.2018	elektronički upis

Izradeno: 2020-01-14 15:31:26
Podaci od: 2020-01-14

D004
Stranica: 6 od 7

REPUBLIKA HRVATSKA
JAVNI BILJEŽNIK
Skoblar Jelena
Zadar, Sv. Vinka Paulskog 34

IZVADAK IZ SUDSKOG REGISTRA

SUBJEKT UPISA

Upise u glavnu knjigu proveli su:

RBU Tt	Datum	Naziv suda
eu /	30.04.2019	elektronički upis

Pristojba: _____

JAVNI BILJEŽNIK

Skoblar Jelena

Nagrada: _____

Zadar, Sv. Vinka Paulskog 34

Ja, javni bilježnik **JELENA SKOBLAR**, Zadar, Sv. Vinka Paulskog 34, temeljem članka 5. Zakona o sudskom registru po uvidu u sudski registar kojeg sam današnjeg dana izvršila elektroničkim putem,

i z d a j e m

Izvadak iz sudskog registra za:

VIA FACTUM d.o.o., MBS 110018479, OIB 76739136445, Zagreb, Ulica Donje Svetice 46 c

Izvadak se sastoji od 7 stranice.

Javnobilježnička pristojba za ovjeru po tar. br. 11. st. 1. ZJP naplaćena u iznosu 12,00 kn.
Javnobilježnička nagrada po čl. 31. a PPJT zaračunata u iznosu od 35,00 kn uvećana za PDV u iznosu od 8,75 kn.

Broj: OV-305/2020
Zadar, 14.01.2020.



Javni bilježnik
JELENA SKOBLAR

Izrađeno: 2020-01-14 15:31:26
Podaci od: 2020-01-14

D004
Stranica: 7 od 7

 <p>VIA FACTUM</p> <p>"VIA FACTUM" d.o.o. za projektiranje, nadzor i savjetovanje Ul. Donje Svetice 46c, 10000 Zagreb Ured Zadar Žrinsko-Frankopanska 10/1, 23000 Zadar</p>	Naručitelj	Grad Pag	Oznaka elaborata:	T.D: 511/24
	Vrsta elaborata:	Prometni elaborat	Izradio elaborat:	Tomislav Škara, mag. ing. aedif.
	Predmet elaborata:	Dopuna prometne signalizacije i opreme u naselju Šimuni na Pagu	Mjesto i datum izrade:	Zadar, 06/24

2 TEHNIČKI DIO

 <p>VIA FACTUM za projektiranje, nadzor i savjetovanje Ul. Donje Svetice 46c, 10000 Zagreb Ured Zadar Zrinsko-Frankopanska 10/1, 23000 Zadar</p>	Naručitelj:	Grad Pag	Oznaka elaborata:	T.D: 511/24
	Vrsta elaborata:	Prometni elaborat	Izradio elaborat:	Tomislav Škara, mag. ing. aedif.
	Predmet elaborata:	Dopuna prometne signalizacije i opreme u naselju Šimuni na Pagu	Mjesto i datum izrade:	Zadar, 06/24

2.1 TEHNIČKI OPIS

2.1.1 Uvod

Na zahtjev naručitelja Grada Paga, a u skladu sa člankom 5. *Zakona o sigurnosti prometa na cestama* (N.N. 67/08, 48/10, 74/11, 80/13, 158/13, 92/14, 64/15, 89/15 108/17, 70/19, 42/20, 85/22, 114/22), izrađen je ovaj prometni elaborat **Dopuna prometne signalizacije i opreme u naselju Šimuni na Pagu**, a u svrhu povećanja sigurnosti za sve sudionike cestovnog prometa.

Prometni elaborat izrađen je prema važećim zakonima i propisima – gore navedenom *Zakonu o sigurnosti prometa na cestama*, *Pravilniku o prometnim znakovima, signalizaciji i opremi na cestama* (N.N. 92/19) te *Pravilniku o sadržaju, namjeni i razini razrade prometnog elaborata za ceste* (N.N. 140/13).

2.1.2 Obuhvat zahvata

Prometnim elaboratom obuhvaćena je dopuna prometne signalizacije i opreme u naselju Šimuni na Pagu i to na dijelu lokalne prometnice LC 63004 prema prikazu u grafičkom prilogu br. 02 *Pregledna situacija (DOF)*.

2.1.3 Planirano rješenje

Ovim prometnim elaboratom predviđeno je sljedeće:

- postavljanje umjetnih izbočina (K35) u cilju smanjenja brzina kretanja motornih vozila odnosno smirivanja motoriziranog prometa
- postavljanje prometnog zrcala (K28), te
- zabrana prometa vozilima koja prekoračuju opterećenje od 7,5 tona (B24) na dijelu prometnice,

 <p>VIA FACTUM za projektiranje, nadzor i savjetovanje Ul. Donje Svetice 46c, 10000 Zagreb Ured Zadar Zrinsko-Frankopanska 10/1, 23000 Zadar</p>	Naručitelj:	Grad Pag	Oznaka elaborata:	T.D: 511/24
	Vrsta elaborata:	Prometni elaborat	Izradio elaborat:	Tomislav Škara, mag. ing. aedif.
	Predmet elaborata:	Dopuna prometne signalizacije i opreme u naselju Šimuni na Pagu	Mjesto i datum izrade:	Zadar, 06/24

a sve u svrhu povećanja sigurnosti za sve sudionike cestovnog prometa u naselju Šimuni na Pagu. Predhodno navedeni znakovi i oprema smjestit će se na lokalnoj cesti LC 63004, na pozicijama kako je prikazano u grafičkom dijelu elaborata.

Postojećim prometnim elaboratom „*Usklađenje prometne signalizacije u Gradu Pagu i njegovim naseljima*“ oznake T.D. 11/18 , izrađen od tvrtke PROMET PROJEKT d.o.o. u prosincu 2018. god, na dijelu predmetne prometnice utvrđena zona 30 ovim se prometnim elaboratom proširuje u svrhu postavljanja umjetnih izbočina.

Postavljanjem umjetnih izbočina (K35) će se na represivan način smanjiti brzine kretanja motornih vozila što će rezultirati smirenjem prometa koje osigurava sigurnije kretanje pješaka. Postavljanjem prometnog zrcala (K28) omogućit će se bolja preglednost vozačima koji se priključuju na lokalnu cestu.

Gumene umjetne izbočine, neophodno je izvesti na pozicijama kako je to prikazano u grafičkom prilogu br. 03. Prethodno navedene izbočine, označene su znakovima obavijesti C08 (umjetna izbočina) u oba smjera kretanja vozila te se nalaze u zoni u kojoj ograničena brzina iznosi 30 km/h. Umjetne izbočine (K35) konveksnog profila, maksimalne visine 7 cm te minimalne širine 120 cm izvode se preko cijele širine prometnice. Iste se moraju razlikovati od kolne površine po boji tako da su dobro vidljive danju i noću. Detalj umjetne izbočine prikazan je u grafičkom prilogu 05. *Detalj umjetne izbočine*. **Kod postavljanja umjetnih izbočina, potrebno ih je odmaknuti od ruba prometnice za 20 cm radi oborinske odvodnje.**

2.1.5 Prometni znakovi, signalizacija i oprema na cestama

Predmetni se elaborat nadovezuje na već postojeći prometni elaborat „*Usklađenje prometne signalizacije u Gradu Pagu i njegovim naseljima*“. Svi znakovi predviđeni postojećim elaboratom se zadržavaju, osim znaka završetka zone u kojoj

 "VIA FACTUM" d.o.o. za projektiranje, nadzor i savjetovanje Ul. Donje Svetice 46c, 10000 Zagreb Ured Zadar Zrinsko-Frankopanska 10/1, 23000 Zadar	Naručitelj:	Grad Pag	Oznaka elaborata:	T.D: 511/24
	Vrsta elaborata:	Prometni elaborat	Izradio elaborat:	Tomislav Škara, mag. ing. aedif.
	Predmet elaborata:	Dopuna prometne signalizacije i opreme u naselju Šimuni na Pagu	Mjesto i datum izrade:	Zadar, 06/24

ograničena brzina iznosi 30 km/h koji se izmiče na novu lokaciju, a koji je naznačen na slici 1.

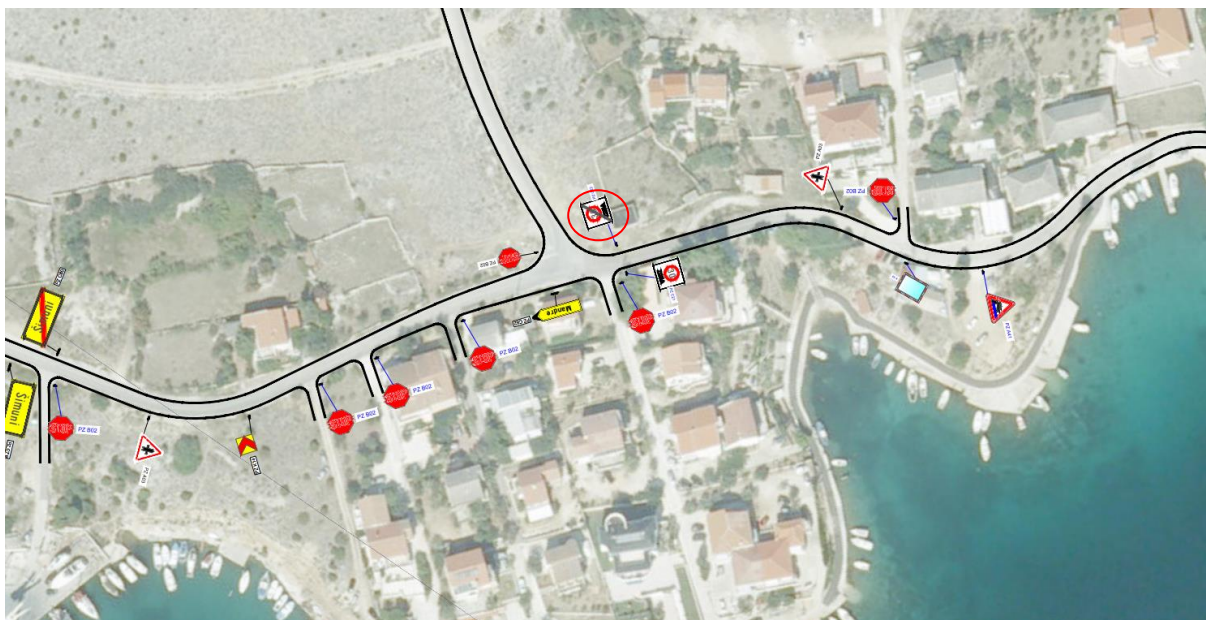

Slika 1- Dio prometnog elaborata "Usklađenje prometne signalizacije u Gradu Pagu i njegovim naseljima"

Prometni znakovi, postavljaju se prema *Pravilniku o prometnim znakovima, signalizaciji i opremi na cestama (NN 92/19)*. Prometni znakovi su raspoređeni na osnovi razmatranja faktora koji utječu na uvjete odvijanja cestovnog prometa. Crnom kružnicom u grafici označene su lokacije na kojima je potrebno postaviti nove stupove za prometne znakove. U konačnici, prometne znakove, potrebno je postaviti prema grafičkom prilogu br. 04 *Detalj postavljanja prometnog znaka*.

Površina prometnih znakova, izrađuje se od retroreflektirajućih materijala najmanjeg koeficijenta retrorefleksije razreda RA1, osim pojedinih prometnih znakova određenih *Pravilnikom o prometnim znakovima, signalizaciji i opremi na cestama* koji moraju biti izrađeni od materijala najmanjeg koeficijenta retrorefleksija RA2 odnosno RA3. Prometni znakovi postavljeni s lijeve strane ili iznad kolnika izrađuju se od retroreflektirajućih materijala najmanjeg koeficijenta retrorefleksija RA2 ako područje ceste na kojem se postavljaju nije osvjetljeno cestovnom rasvjetom. Prometni znakovi koji se postavljaju na isti nosač moraju biti istih retroreflektirajućih svojstava.

 <p>VIA FACTUM za projektiranje, nadzor i savjetovanje Ul. Donje Svetice 46c, 10000 Zagreb Ured Zadar Zrinsko-Frankopanska 10/1, 23000 Zadar</p>	Naručitelj:	Grad Pag	Oznaka elaborata:	T.D: 511/24
	Vrsta elaborata:	Prometni elaborat	Izradio elaborat:	Tomislav Škara, mag. ing. aedif.
	Predmet elaborata:	Dopuna prometne signalizacije i opreme u naselju Šimuni na Pagu	Mjesto i datum izrade:	Zadar, 06/24

Kromatične vrijednosti i svjetlosni faktor novih prometnih znakova moraju odgovarati klasi CR2 sukladno normi HR EN 12899-1 ili relevantnom europskom tehničkom dopuštenju.

Retroreflektirajući materijal koji se koristi za proizvodnju stalnih prometnih znakova mora biti obilježen trajnom i vidljivom identifikacijskom oznakom u skladu s normom HR EN 12899-1. Oznaka mora sadržavati minimalno podatke propisane člankom 6. Pravilnika.

Prometni znak mora se zamijeniti kada njegova reflektirajuća svojstva ne zadovoljavaju najmanje 70% zahtijevane vrijednosti za novi znak i/ili kada njegove kromatične vrijednosti ne zadovoljavaju propisani razred kvalitete (CR1).

Poleđina podloge prometnog znaka sive je boje (RAL 9006) i bez sjaja. Na poleđini prometni znak mora biti obilježen trajnom i vidljivom identifikacijskom oznakom. Oznaka mora sadržavati minimalno podatke propisane člankom 8. Pravilnika.

Znakovi se u naselju postavljaju na visini od 0,3 do 2,2 m, a izvan naselja na visini od 1,2 do 1,5 metara mjereno od kote uređenog terena do donjeg ruba najnižeg znaka na nosaču. U području gdje se očekuje kretanje pješaka, prometne znakove postaviti na visini koja ne ugrožava kretanje pješaka.

Najmanji horizontalni razmak između najjisturenijeg ruba prometnog znaka od ruba kolnika mora biti 0,3 metara u naselju i 0,5 metara izvan naselja. Stup prometnog znaka postavlja se u pravilu horizontalno udaljen od 0,75 metara do 2 metra od ruba kolnika.

Prometni znakovi pričvršćuju se na stupove koji su izrađeni od Fe cijevi i zaštićeni protiv korozije. Stupovi znakova postavljaju se u betonske temelje betona kakvoće C 20/25 oblika krnje piramide prema sa stranama donjeg kvadrata 30 cm i

 <p>VIA FACTUM za projektiranje, nadzor i savjetovanje Ul. Donje Svetice 46c, 10000 Zagreb Ured Zadar Zrinsko-Frankopanska 10/1, 23000 Zadar</p>	Naručitelj:	Grad Pag	Oznaka elaborata:	T.D: 511/24
	Vrsta elaborata:	Prometni elaborat	Izradio elaborat:	Tomislav Škara, mag. ing. aedif.
	Predmet elaborata:	Dopuna prometne signalizacije i opreme u naselju Šimuni na Pagu	Mjesto i datum izrade:	Zadar, 06/24

gornjeg 20 cm, dubine minimalno 80 cm. Pričvršćivanje prometnih znakova mora biti izvedeno tako da s prednje strane znaka nema vidljivog mjesta pričvršćivanja. Pri tome treba obratiti posebnu pažnju da se ne primjenjuju vijci i pločice od drugih tipova materijala. Elementi za pričvršćivanje moraju biti izvedeni tako da se onemogući okretanje prometnog znaka oko osi stupa i da se onemogući samoodvijanje. Pri postavljanju znak treba zakrenuti 3 - 5° u odnosu na os prometnice.

Specifikacija prometnih znakova, signalizacije i opreme na cestama data je u dijelu 2.2. *Specifikacija prometnih znakova, signalizacije i opreme.*

2.1.6 Obavješćavanje javnosti

Upravitelj ceste mora voditi evidenciju svih izdanih suglasnosti za uspostavu prometne regulacije te o izmjenama mora obavijestiti javnost.

Izvođač radova, dužan je službeno objaviti datum početka radova, najmanje 48 sati prije početka radova u sredstvima javnog priopćavanja (Županijski centar za obavješćivanje, HAK te lokalne radio postaje), te imenovati ovlaštenu osobu koja će biti odgovorna za obavješćivanje o stanju i tijeku radova svim sudionicima i mjerodavnim institucijama.

O tijeku izvođenja radova, izvođač radova je dužan redovito izvješćivati i interventne službe (Služba hitne pomoći, Prometna policija, vatrogasci itd.). Također treba obavijestiti vlasnike vozila o potrebi uklanjanja parkiranih vozila iz zone izvođenja radova, postavljanjem obavijesti na vozila o datumu i vremenu početka radova.

Vozila koja ne budu uklonjena iz zone izvođenja radova trebaju biti premještena pomoću specijalnog vozila (pauka).

 <p>VIA FACTUM za projektiranje, nadzor i savjetovanje Ul. Donje Svetice 46c, 10000 Zagreb Ured Zadar Zrinsko-Frankopanska 10/1, 23000 Zadar</p>	Naručitelj:	Grad Pag	Oznaka elaborata:	T.D: 511/24
	Vrsta elaborata:	Prometni elaborat	Izradio elaborat:	Tomislav Škara, mag. ing. aedif.
	Predmet elaborata:	Dopuna prometne signalizacije i opreme u naselju Šimuni na Pagu	Mjesto i datum izrade:	Zadar, 06/24

2.1.7 Mjere zaštite na radu

Izvođač radova, dužan je osigurati odgovarajuće zaštitne mjere tijekom izvođenja radova.

Oprema izvoditelja radova, osiguranje strojeva i alata te radnika mora u cijelosti odgovarati propisima tehničke zaštite. Strojevi, vozila i radnici moraju biti obilježeni odgovarajućim oznakama i znakovima uz obaveznu uporabu materijala koji imaju reflektirajuća svojstva. Kod izvođenja radova u zoni odvijanja prometa svi djelatnici na gradilištu obavezno moraju biti opremljeni odgovarajućim prslucima s reflektirajućim oznakama.

Kad se regulacija prometa vrši ručno, izvodi se s odgovarajućim oznakama za ručno upravljanje prometom, prema *Pravilniku o prometnim znakovima, signalizaciji i opremi na cestama, (N.N. br. 92/19)*. To mogu biti odgovarajuće zastavice crvene i zelene boje veličine najmanje 40 x 40 cm, ili okrugla ploča minimalnog promjera 20 cm kod koje je na jednoj strani crveno polje s bijelim rubom širine 6 cm, a na drugoj strani zeleno polje s bijelim rubom širine 6 cm.

Vozači koji se vozilom s gradilišta uključuju na cestu sa suvremenim kolničkim zastorom, dužni su zaustaviti vozilo i ukloniti blato s kotača.

Za provedbu datih mjera i radnji regulacije prometa i zaštite na radu prema ovom prometnom elaboratu, odgovorni su izvođač radova, nadzorni inženjer gradilišta i upravitelj ceste.

 "VIA FACTUM" d.o.o. za projektiranje, nadzor i savjetovanje Ul. Donje Svetice 46c, 10000 Zagreb Ured Zadar Zrinsko-Frankopanska 10/1, 23000 Zadar	Naručitelj:	Grad Pag	Oznaka elaborata:	T.D: 511/24
	Vrsta elaborata:	Prometni elaborat	Izradio elaborat:	Tomislav Škara, mag. ing. aedif.
	Predmet elaborata:	Dopuna prometne signalizacije i opreme u naselju Šimuni na Pagu	Mjesto i datum izrade:	Zadar, 06/24

2.1.8 Zaključak

Prilikom izrade ovog prometnog elaborata *Dopuna prometne signalizacije i opreme u naselju Šimuni na Pagu*, korišten je *Zakon o sigurnosti prometa na cestama* (N.N. 67/08, 48/10, 74/11, 80/13, 158/13, 92/14, 64/15, 89/15 108/17, 70/19, 42/20, 85/22, 114/22), *Pravilnik o prometnim znakovima, signalizaciji i opremi na cestama* (N.N. 92/19) te *Pravilnik o sadržaju, namjeni i razini razrade prometnog elaborata za ceste* (N.N. 140/13).

Dopuna prometne signalizacije i opreme u sklopu ovog prometnog elaborata, provodi se u cilju smanjenja brzina kretanja motornih vozila odnosno smirivanja motoriziranog prometa i to u svrhu povećanja sigurnosti svih sudionika u cestovnom prometu.

Kako bi se ostvario cilj ovog prometnog elaborata, potrebno je u potpunosti realizirati sve mjere i radnje koje su istim predviđene.

Sve dopune prometne signalizacije i opreme koje se nisu mogle predvidjeti ovim prometnim elaboratom, a tijekom izvođenja radova se pokažu nužnim, moguće je izvesti samo uz posebno odobrenje upravitelja ceste i uz suglasnost projektanta ovog rješenja.

Zadar, lipanj 2024.



Izradio:
Tomislav Škara, mag. ing. aediff.

 <p>VIA FACTUM "d.o.o. za projektiranje, nadzor i savjetovanje Ul. Donje Svetice 46c, 10000 Zagreb Ured Zadar Zrinsko-Frankopanska 10/1, 23000 Zadar</p>	Naručitelj:	Grad Pag	Oznaka elaborata:	T.D: 511/24
	Vrsta elaborata:	Prometni elaborat	Izradio elaborat:	Tomislav Škara, mag. ing. aedif.
	Predmet elaborata:	Dopuna prometne signalizacije i opreme u naselju Šimuni na Pagu	Mjesto i datum izrade:	Zadar, 06/24

2.2 SPECIFIKACIJA PROMETNIH ZNAKOVA, SIGNALIZACIJE I OPREME

2.2.1 Prometni znakovi



2.2.1.1 Znakovi izričitih naredbi

Red. broj	Oznaka	Dimenzije	Jedinica mjere	Količina
1.	B24	 a=60 cm	kom	2
2.	B28-1	 a=60 cm	kom	1

2.2.1.2 Znakovi obavijesti

Red. broj	Oznaka	Dimenzije	Jedinica mjere	Količina
1.	C08	 a=60 cm	kom	8

 <p>VIA FACTUM za projektiranje, nadzor i savjetovanje Ul. Donje Svetice 46c, 10000 Zagreb Ured Zadar Zrinsko-Frankopanska 10/1, 23000 Zadar</p>	Naručitelj:	Grad Pag	Oznaka elaborata:	T.D: 511/24
	Vrsta elaborata:	Prometni elaborat	Izradio elaborat:	Tomislav Škara, mag. ing. aedif.
	Predmet elaborata:	Dopuna prometne signalizacije i opreme u naselju Šimuni na Pagu	Mjesto i datum izrade:	Zadar, 06/24

2.	C22	 <p>a=60 cm</p>	kom	1
3.	C23	 <p>a=60 cm</p>	kom	1

2.2.2 Dopunske ploče

Red. broj	Oznaka	Dimenzije	Jedinica mjere	Količina
1.	E07		kom	1

2.2.3 Prometna oprema ceste

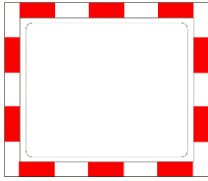
Red. broj	Oznaka	Dimenzije	Jedinica mjere	Količina
1.	K28		kom	1

 VIA FACTUM "VIA FACTUM" d.o.o. za projektiranje, nadzor i savjetovanje Ul. Donje Svetice 46c, 10000 Zagreb Ured Zadar Zrinsko-Frankopanska 10/1, 23000 Zadar	Naručitelj:	Grad Pag	Oznaka elaborata:	T.D: 511/24
	Vrsta elaborata:	Prometni elaborat	Izradio elaborat:	Tomislav Škara, mag. ing. aedif.
	Predmet elaborata:	Dopuna prometne signalizacije i opreme u naselju Šimuni na Pagu	Mjesto i datum izrade:	Zadar, 06/24

2.2.4 Oprema i mjere za smirivanje prometa

Red. broj	Oznaka	Dimenzije	Jedinica mjere	Količina
1.	K35		kom	4

2.2.5 Stupovi – nosači znakova

Stupove ugraditi kako je predviđeno ovim prometnim elaboratom u grafičkom prilogu br. 04. *Detalj postavljanja prometnog znaka.*

Opis	Jedinica mjere	Količina
Stup – nosač znaka od Fe cijevi promjera 63.5 mm sa zaštitnim vrućim pocinčavanjem prosječne debljine 85 µm	kom	14

 <p>VIA FACTUM</p> <p>"VIA FACTUM" d.o.o. za projektiranje, nadzor i savjetovanje Ul. Donje Svetice 46c, 10000 Zagreb Ured Zadar Žrinsko-Frankopanska 10/1, 23000 Zadar</p>	Naručitelj	Grad Pag	Oznaka elaborata:	T.D: 511/24
	Vrsta elaborata:	Prometni elaborat	Izradio elaborat:	Tomislav Škara, mag. ing. aedif.
	Predmet elaborata:	Dopuna prometne signalizacije i opreme u naselju Šimuni na Pagu	Mjesto i datum izrade:	Zadar, 06/24

2.3 GRAFIČKI PRILOZI



PREGLEDNA SITUACIJA
TK
MJ 1:25000



"VIA FACTUM" d.o.o.
za projektiranje, nadzor i savjetovanje
Ul. Donje Svetice 46c, 10000 Zagreb
Ured Zadar, Zrinsko-Frankopanska 10/1
e-mail: prometnice@viafactum.hr
tel: 023400655 mob:+385 99 359 1722
OIB:76739136445

Naručitelj:
GRAD PAG
Branimirova obala 1, 23250 Pag
OIB: 32150762596

Predmet:

Dopuna prometne signalizacije i opreme u naselju Šimuni na Pagu

Izradio elabarat:

Tomislav Škara, mag.ing.aedif.

Razina razrade:

Suradnik:

Prometni elaborat

Andrijana Tokić, arh.teh.

Sadržaj:

Suradnik:

Pregledna situacija (TK)

Mjerilo:

Mjesto i datum:

Z.O.P.:

T.D.:

Prilog br:

Suradnik:

1:25000

Zadar, 06/24

-

511/24

01



PREGLEDNA SITUACIJA
DOF
MJ 1:5000

VIA FACTUM

"VIA FACTUM" d.o.o.
za projektiranje, nadzor i savjetovanje
Ul. Donje Svetice 46c, 10000 Zagreb
Ured Zadar, Zrinsko-Frankopanska 10/1
e-mail: prometnice@viafactum.hr
tel: 023400655 mob:+385 99 359 1722
OIB: 76739136445

Naručitelj:
GRAD PAG
Branimirova obala 1, 23250 Pag
OIB: 32150762596

Predmet:

Dopuna prometne signalizacije i opreme u naselju Šimuni na Pagu

Izradio elaborat:

Tomislav Škara, mag.ing.aedif.

Razina razrade:

Prometni elaborat

Suradnik:

Andrijana Tokić, arh.teh.

Sadržaj:

Pregledna situacija (DOF)

Suradnik:

Mjerilo:	Mjesto i datum:	Z.O.P.:	T.D.:	Prilog br:	Suradnik:
1:5000	Zadar, 06/24	-	511/24	02	

POSTAVLJANJE PROMETNOG ZNAKA
SHEMA

dimenzije (cm)	
a	60
b	60
c	30
D	60
t	90

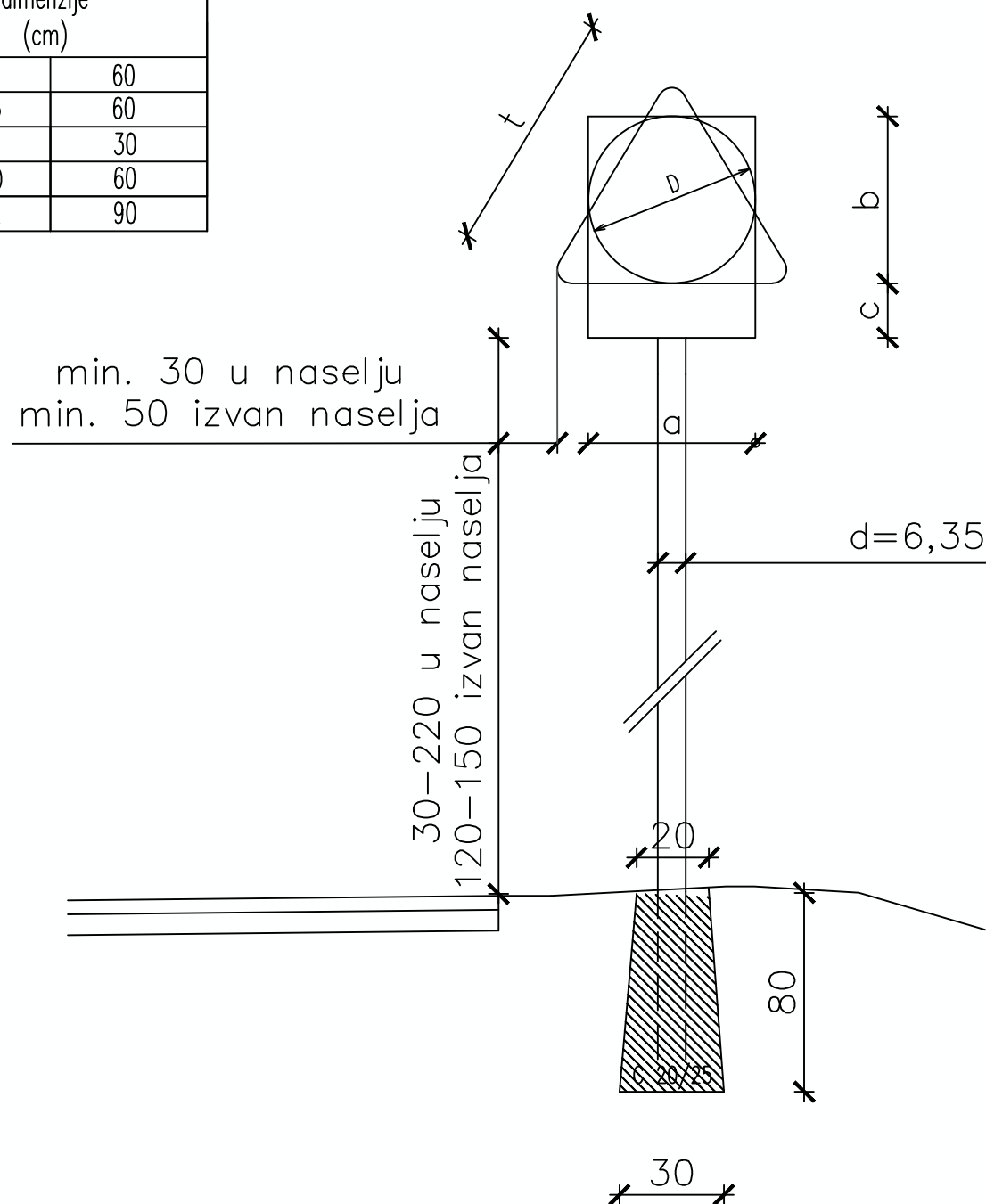

DETALJ POSTAVLJANJA PROMETNOG ZNAKA
shema

					"VIA FACTUM" d.o.o. za projektiranje, nadzor i savjetovanje Ul. Donje Svetice 46c, 10000 Zagreb Ured Zadar, Zrinsko-Frankopanska 10/1 e-mail: prometnice@viafactum.hr tel: 023400655 mob:+385 99 359 1722 OIB: 76739136445					Naručitelj: GRAD PAG Branimirova obala 1, 23250 Pag OIB: 32150762596				
					Predmet: Dopuna prometne signalizacije i opreme u naselju Šimuni na Pagu					Izradio elaborat: Tomislav Škara, mag. ing. aedif.				
Razina razrade: Prometni elaborat					Suradnik: Andrijana Tokić, arh.teh.									
Sadržaj: Detalj postavljanja prometnog znaka					Suradnik:									
Mjerilo: shema		Mjesto i datum: Zadar, 06/24		Z.O.P.: -		T.D.: 511/24		Prilog br: 04		Suradnik:				

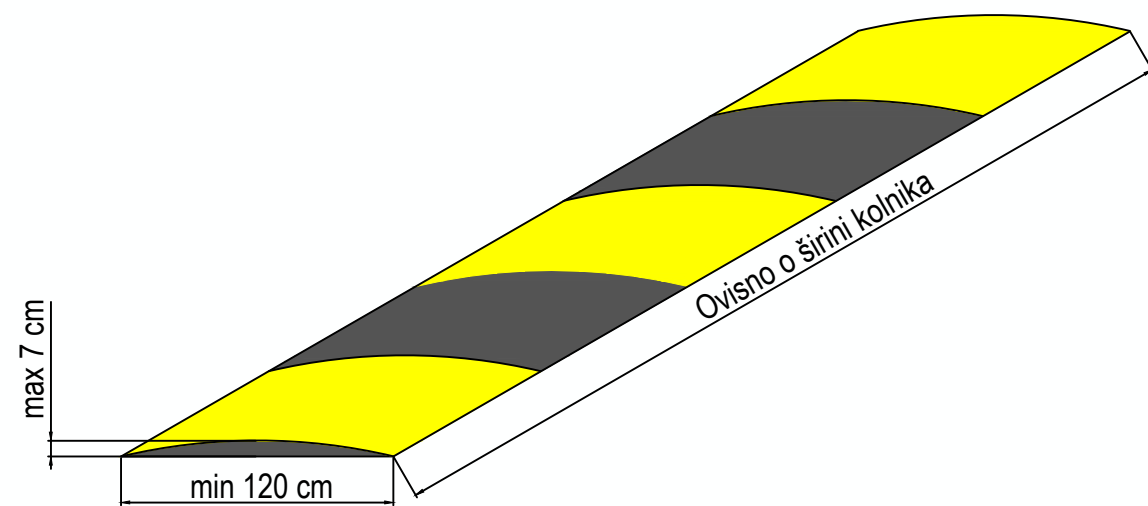

DETALJ UMJETNE IZBOČINE

MJ 1:25

VIA FACTUM

"VIA FACTUM" d.o.o.
za projektiranje, nadzor i savjetovanje
Ul. Donje Svetice 46c, 10000 Zagreb
Ured Zadar, Zrinsko-Frankopanska 10/1
e-mail: prometnice@viafactum.hr
tel: 023400655 mob:+385 99 359 1722
OIB:76739136445

Naručitelj:
GRAD PAG
Branimirova obala 1, 23250 Pag
OIB: 32150762596

Predmet:

Dopuna prometne signalizacije i opreme u naselju Šimuni na Pagu

Razina razrade:

Prometni elaborat

Sadržaj:

Detalj umjetne izbočine

Mjerilo:

MJ 1:25

Mjesto i datum:

Zadar, 06/24

Z.O.P.:

-

T.D.:

511/24

Prilog br:

05

Izradio elaborat:

Tomislav Škara, mag. ing. aedif.

Suradnik:

Andrijana Tokić, arh.teh.

Suradnik:

Suradnik: